

# **Le Banquet de la Sainte Cécile**

**avec Jean Pierre Bodin**

**Technique J C. Fonkenel tel : 06 60 76 59 64**

Durée du spectacle : 1h40 sans entracte avec la participation des musiciens

Jauge de la salle: 250 à discuter selon la configuration

## **Espace scénique du spectacle et déroulement**

Le spectacle se déroule sur une table de banquet de 4m fournie par la compagnie et implantée sur des cales devant le 1<sup>er</sup> rang de façon à ce que les 9 personnes du 1<sup>er</sup> rang partagent un verre de vin rouge.

La chaise de JP Bodin est installée sur un cube. Cette installation peut empiéter quelques fois sur un passage public mais elle est déplaçable en 5 secondes.

L'espace public doit être nécessairement « gradiné ». Son éclairage est fait avec une guirlande fournie par la compagnie qui zigzag en descendant vers la table du pot final. (Table fournie par le lieu d'accueil).

### **Déroulement:**

Jean- Pierre entre dans la salle par l'entrée public puis vient s'installer sur sa chaise.

Le spectacle est filmé et retransmis en direct dans une autre salle, isolée afin que les musiciens qui y participent assistent à la représentation. Ils entrent à un signal précis et créent la surprise.

Il est important que la fanfare soit cachée à l'arrivée du public.

La caméra, le vidéo projecteur et 80m de câble BNC sont fournis par la compagnie

Pour le son, les micros HF et une enceinte amplifiée sont aussi fournis..

Pour l'entrée des musiciens, nous avons besoin dans le hall d'accueil d'un projecteur rouge et d'un vert commandés de la régie.

C'est le régisseur du spectacle qui va les chercher et les régisseurs du lieu qui leurs ouvrent les portes. La répétition se fait 2h avant le début de spectacle en présence des régisseurs

Les musiciens entrent par l'entrée spectateurs en jouant et viennent saluer derrière la table du banquet.

Jean-Pierre invite le public à partager un verre en musique.

Pour se faire, nous ouvrons un fond sur patience sur une deuxième partie en fond de scène, les régisseurs et les musiciens mettent alors en place les pupitres préalablement préparés pendant la répétition.

Le pot est servi avec l'équipe d'accueil. Nous fournissons 150 verres à facettes (ceux décrits dans le spectacle) qu'il faudra laver et sécher – Merci de prévoir les torchons et les bonnes volontés.

**Le Banquet de la Ste Cécile nécessite ces aménagements. Nous avons pour l'instant toujours réussi à les réaliser.**

**1021 représentations à ce jour ( Octobre 2023)**

## **Matériel lumière à fournir**

Electricité minimum à adapter suivant la salle

12 PC 1000W

6 projecteurs à découpes type 614SX

3 projecteurs à découpes type 613 SX 1 projecteur rouge + 1 vert + Pieds

1 jeu d'orgue

Matériel de plateau à fournir

1 table de 3m pour le pot de la fin

salle musiciens

A la charge de l'organisateur :

- 1 nettoyage et repassage de costume
- 1 lavage et repassage de chemise
- 2 bouteilles de vin rouge
- le pot avec le public à la fin du spectacle (nappes en papier, vin....) - 4 piles AA

Personnel pendant montage, répétition, représentation et démontage

3 x régisseurs lumière, plateau, vidéo

Le démontage et le chargement du matériel de la compagnie sont à effectuer à la fin du spectacle (durée environ 1 heure)

Loge 1 fermant à clé avec eau courante et boissons

Répétition fanfare au complet avec les instruments la veille de la représentation

Morceaux à interpréter: 8 1/2 de Nino Rota + 2 ou 3 morceaux de leur répertoire.

Cette fiche technique peut être adaptée suivant l'équipement de la salle et l'importance de la fanfare concernée.

1 écran de projection environ 2m sur 3m ou un mur blanc. Tables, chaises, portants, support haut pour vidéo projecteur

TABLE, CAISSON, CHEVRONS FOURNIS PAR LA CIE

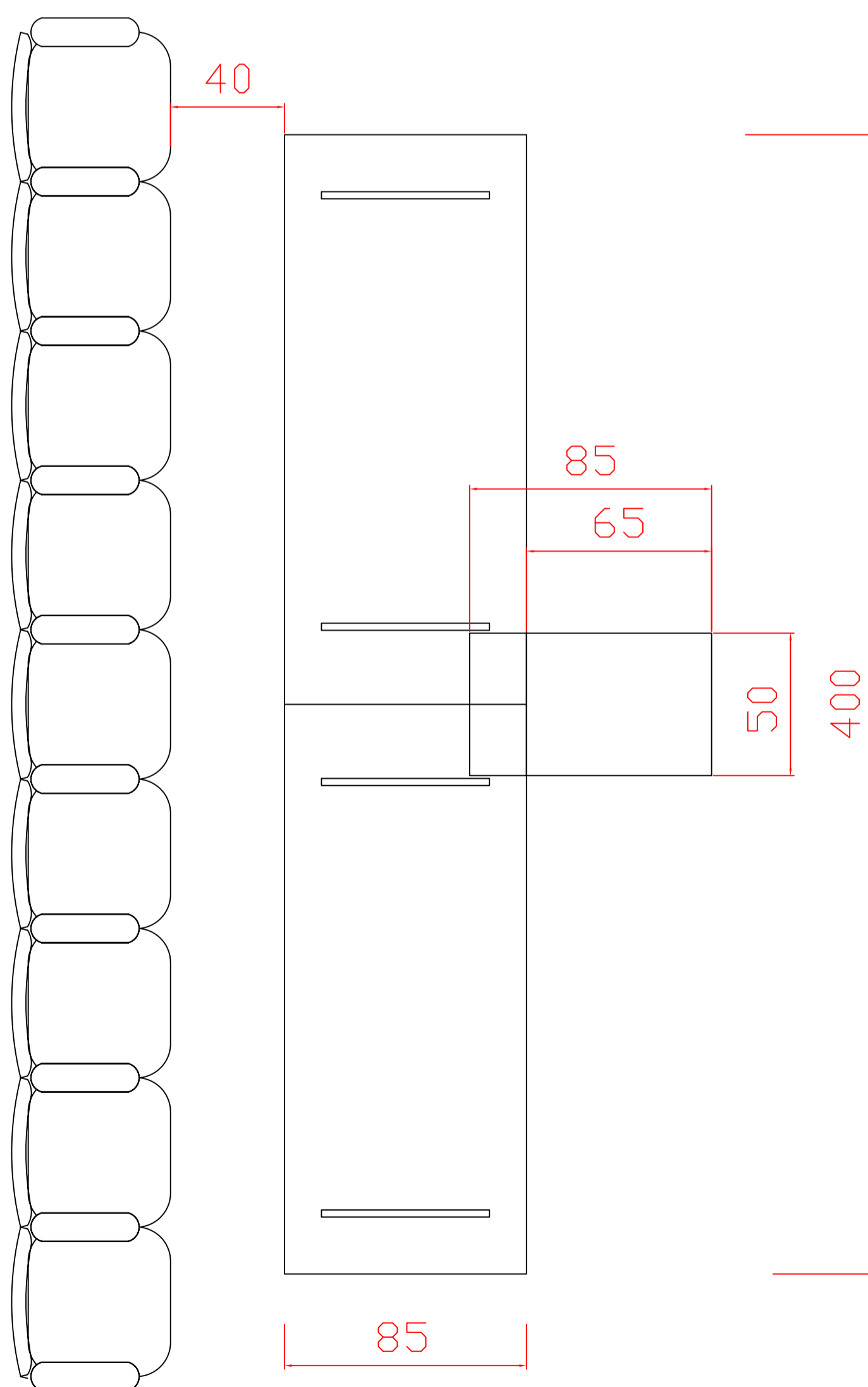
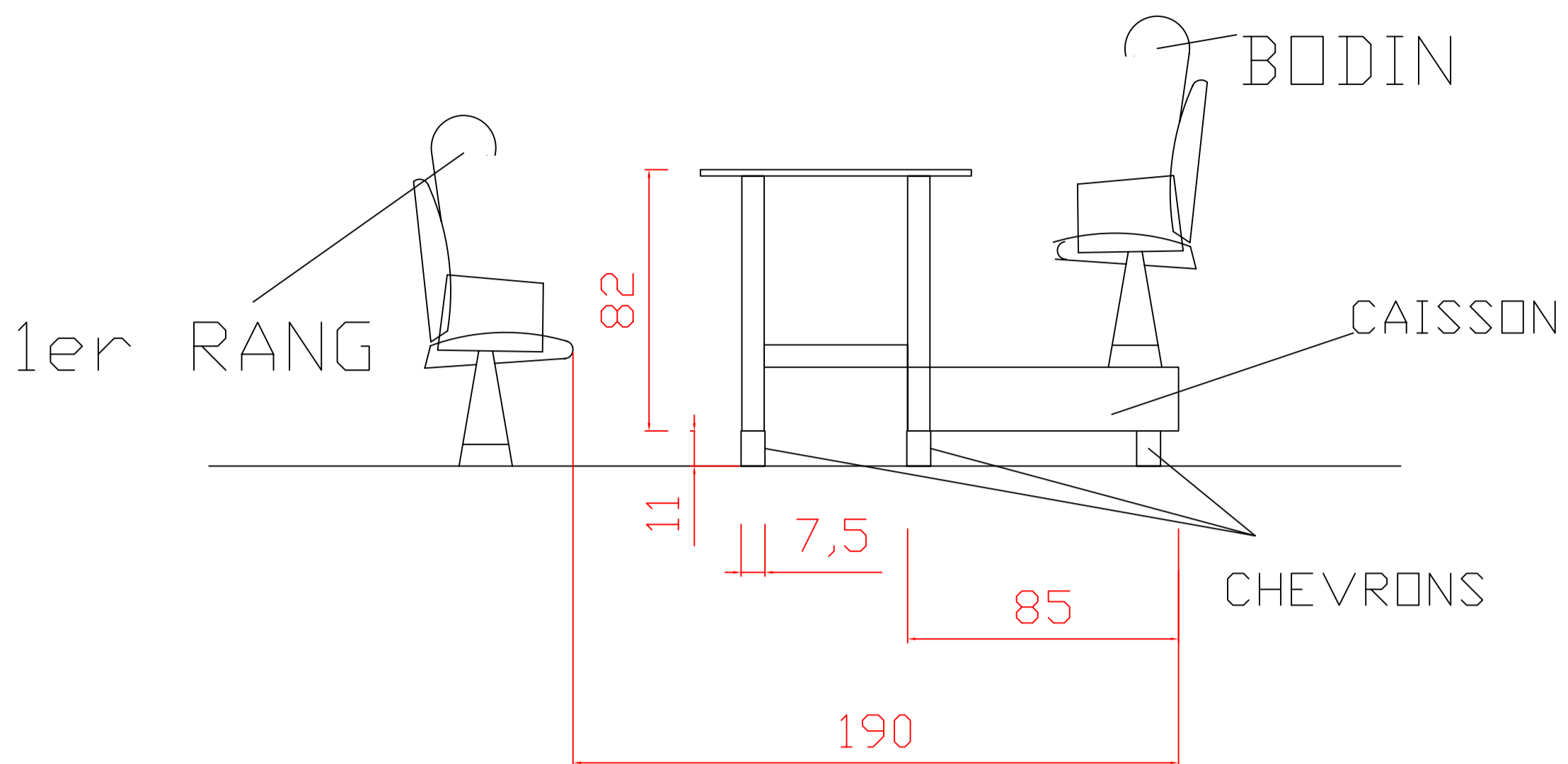

DISPOSITION TABLE / 1er RANG

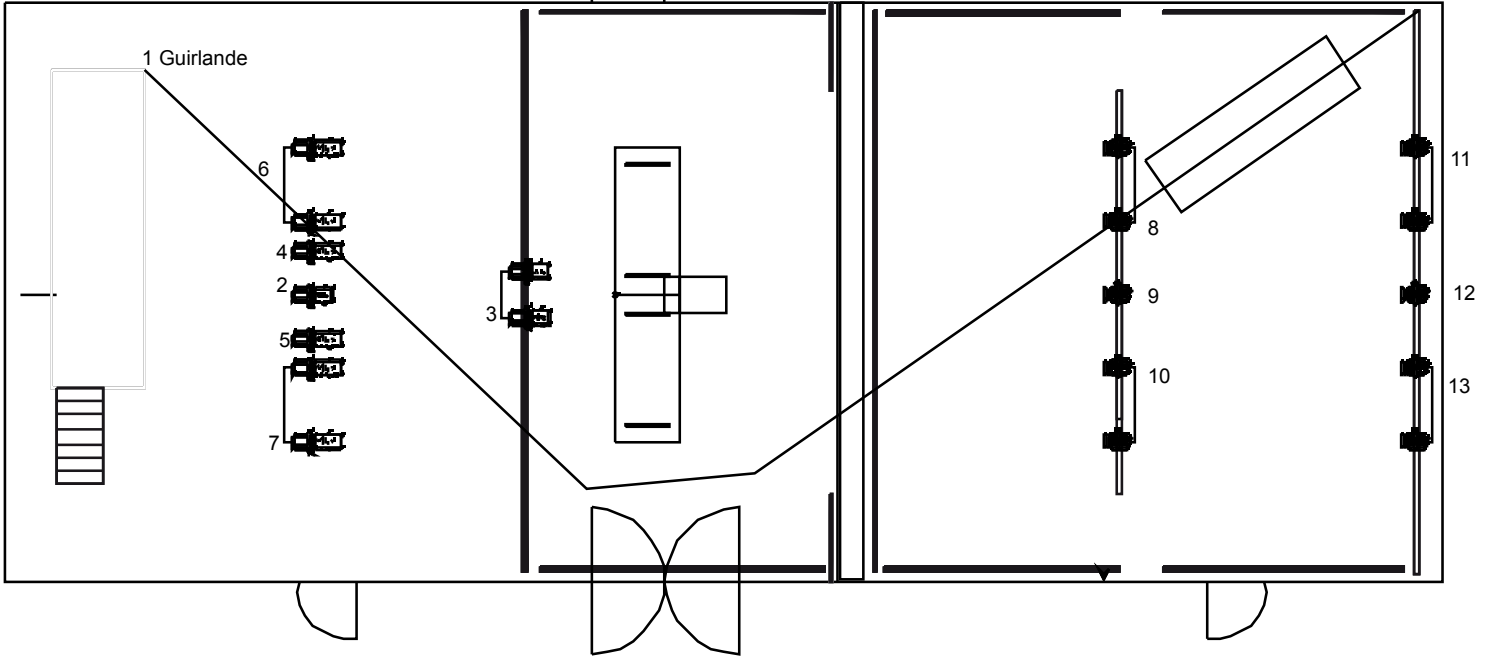
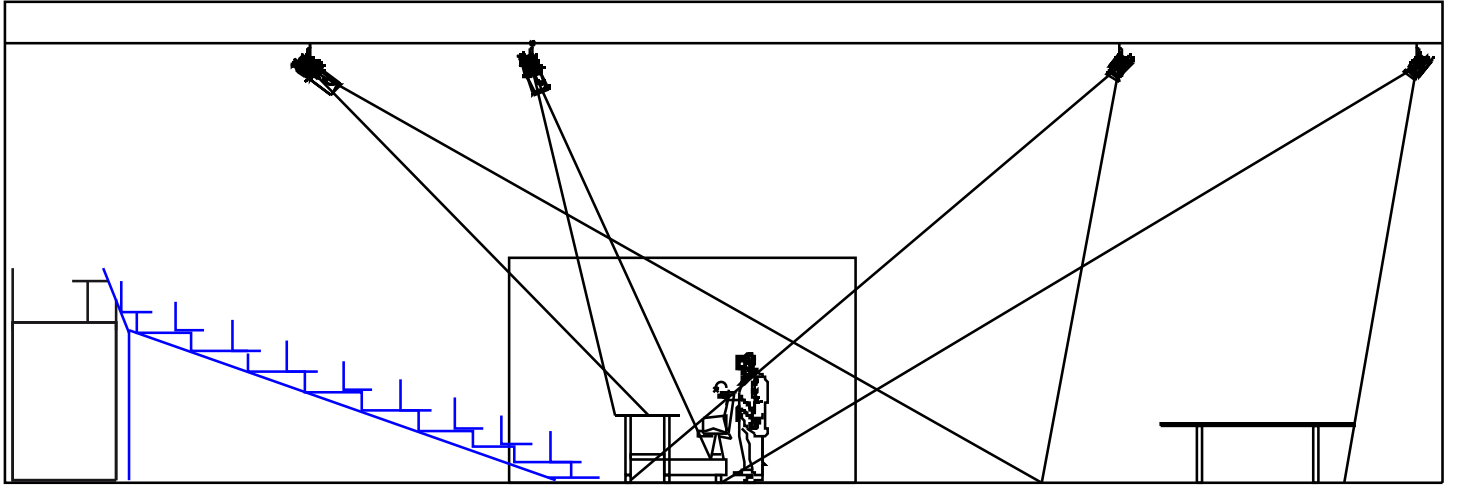



 3 x 614S Gel: R119

 3 x 613SX gel: R132

 10 x 1kW Gel: R114

0 1 2 3 4 5m

  2 Pars sur pied 1 Gel Rouge; l'autre Gel Verte face à la porte d'entrée

14 15